



THA-465 ハンドル

Handle



特長

軽量で握りやすいデザインの取手です。
携帯を必要とする機器収納ケース等に適し、非使用時にはグリップを倒すことで省スペース化が可能です。

用途

計測機器・搬送機器・ケース等

仕様

取付板厚：t5 ～ t9

(付属の十字穴付タッピンねじを使用する場合)

推奨締め付けトルク：3.5N・m (35.6kgf・cm)

注意事項

取付板厚が t5 以下、または t9 以上の場合は別途タッピンねじ [呼び 5] をご用意ください。

その際のねじ長は [取付板厚 + 12^{±2}mm] となる様ご注意ください。

Characteristic

This handle is lightweight and easy to grip.
It is applicable to use for carried storage boxes and able to be fold down when not in use.

Application

Measuring instruments / Carrier instruments / Cases, etc.

Specification

Installation panel thickness: t5 ～ t9

(When using attached pan head tapping screw)

Note

Please use tapping screw (nominal diameter 5) when installation panel thickness is less than t5 or over t9.

In this case, the length of the screw should be [installation panel thickness + 12^{±2}mm].

部品表 Parts List

部番 No.	部品名 Part Name	材質 Material	処理 Finish	数 Quantity
1	グリップ Grip	PP	黒色 Black	1
2	ベース Base	ABS	黒色 Black	1
3	平座金 Washer	SUS	—	2
4	十字穴付タッピンねじ Pan Head Tapping Screw	SUS	—	2

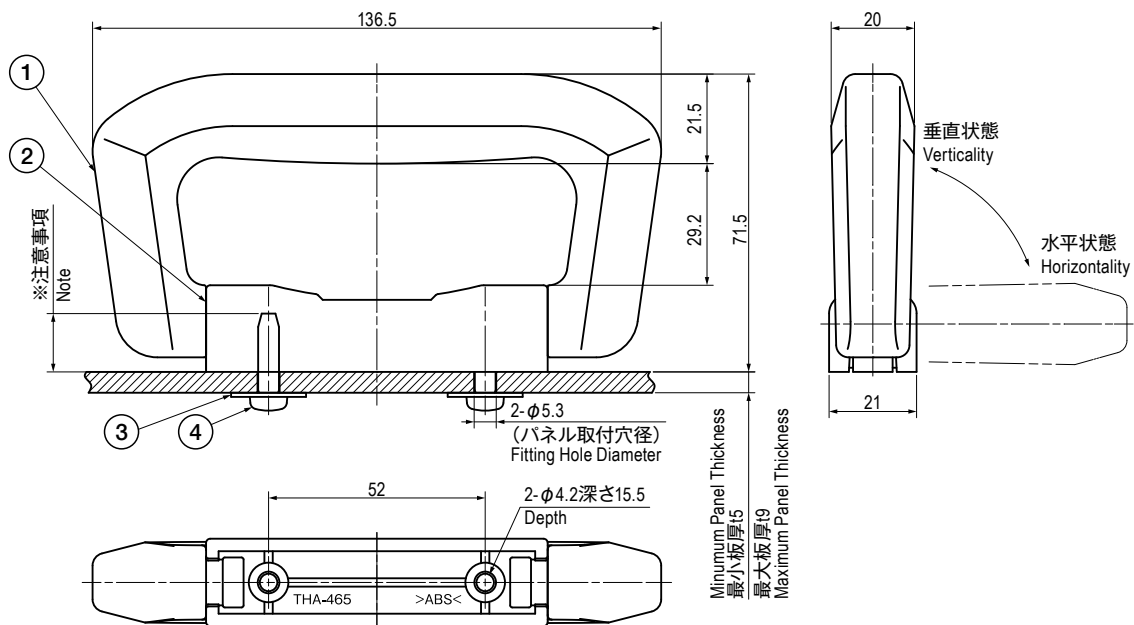

仕様 Specification

型番 Model No.	垂直許容荷重 N (kgf) Allowable Vertical Load N (kgf)	水平許容荷重 N (kgf) Allowable Horizontal Load N (kgf)	自重 (g) Net Weight (g)
THA-465	196 (20)	83.3 (8.5)	87.2

特注品のご相談承ります Please contact us for custom-made.