



THA-468 トランク取手

Chest Handle



特長

従来のスプリング内蔵ハンドルより薄型にしたトランク取手です。スプリングによりハンドルがぶらつきにくくなっております。

用途

計測機器・小型ボックス・搬送機器等

Characteristic

This chest handle got thinner than original handle with spring. Due to spring, handle is not easily to be shaken.

Application

Measuring instruments / Small boxes / Transportation equipments, etc.

■部品表 Parts List

部番 No.	部品名 Part Name	材質 Material	処理 Finish	数 Quantity
1	ベース Base	SPCC	3価クロメート Trivalent Chromate Treatment	1
2	ハンドル Handle	SWRM	3価クロメート Trivalent Chromate Treatment	1
3	スプリング Spring	SUS		1

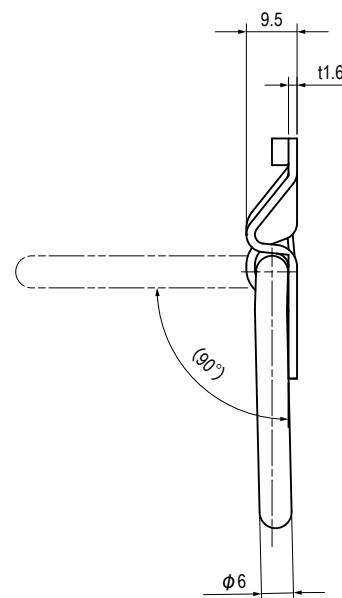
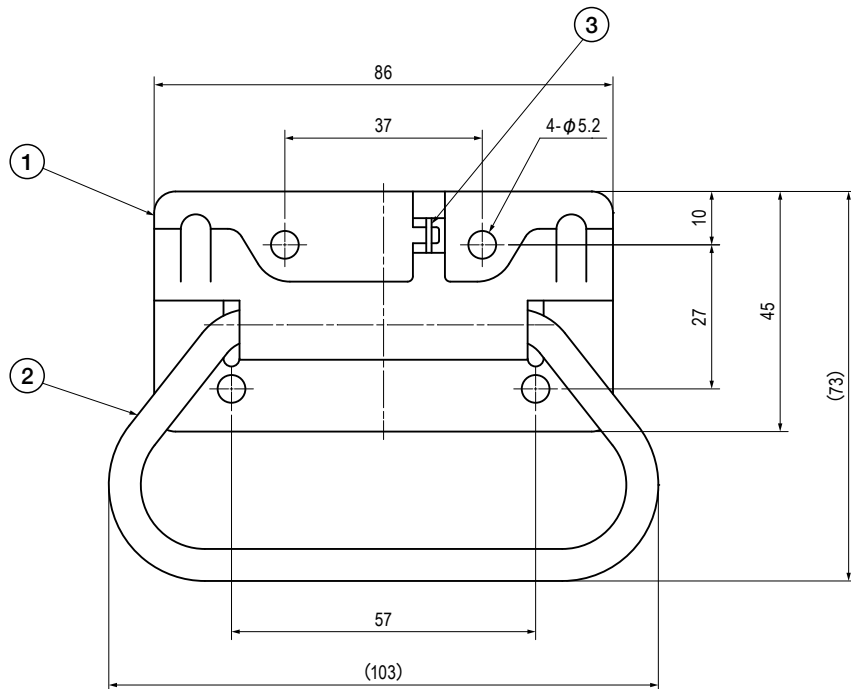

仕様 Specification

型番 Model No.	許容荷重 N (kgf) Allowable Load N (kgf)	自重 (g) Net Weight (g)
THA-468	120 (12.2)	102

特注品のご相談承ります Please contact us for custom-made.

3

ハンドル
Handle取手
Pulls提手
Pullsつまみハンドル
Gripsハンドル
Handles付属部品
AccessoriesEMKAハンドル
EMKA Handles