



TL-149

P 型蓋止

Draw Catch



特長

キーパーが隠れるデザイン性に優れたアームキャッチです。

用途

計測機器・各種ケース

注意事項

K 寸法は参考につき取り付けは現物合わせにて願います。フックの形状は品番 1 と品番 2 では多少異なります。

Characteristic

A smart appearance by hiding the keeper inside the arm.

Application

Measuring instruments / Various types of boxes

Note

Size K is shown as a reference. This size shall be checked with actual application. The shape of the hook may be slightly different from No.1 and No.2.

部品表 Parts List

部番 No.	部品名 Part Name	材質 Material	処理 Finish	数 Quantity
1	アーム Arm	C2680	Cr	1
2	キーパー Keeper			1
3	ベース Base			1
4	スプリング Spring	SUS	—	1
5	シャフト(A) Pin (A)	SWCH	Ni	1
6	シャフト(B) Pin (B)			1
7	レバー Lever	C2680	Cr	1

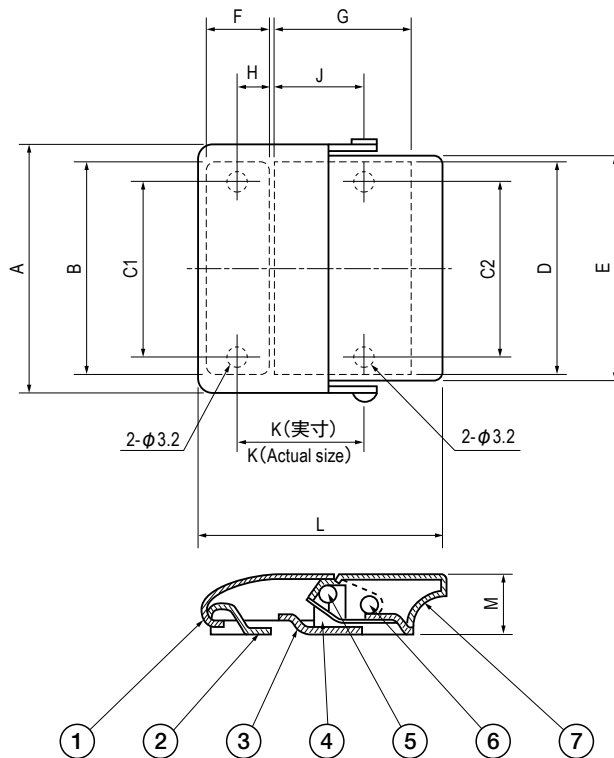

寸法・仕様表 Size List & Specification

型番 Model No.	A	B	C1	C2	D	E	F	G	H	J	K	L	M	許容荷重 N (kgf) Allowable Load N (kgf)	自重 (g) Net Weight (g)
TL-149-1	41.5	37	29.8	29.8	36.5	38.5	11	23	5.5	16.5	22	40	11	147 (15)	32.5
TL-149-2	28.5	24	16.8	17.5	26	26.5		19.5	3.5	14	19	36	10	118 (12)	24.6