



TL-331 ブラッシュクリップ

Brush Clip

取扱品
PRODUCT



特長

パネルを取付ける樹脂製リベットです。取付板厚の選択範囲が広く、取付作業が容易に行えます。

用途

計測機器・分電盤・電子機器・工作機械等

注意事項

繰り返し脱着はできません。表中の挿入力、抜去力は常温、常湿での参考値です。実際に使用される取付板の材質、穴の加工方法、処理等により多少違ってくる場合があります。型番により形状が多少異なります。

材質と処理 Material & Finish

材質 Material	処理 Finish
PA	黒色 Black

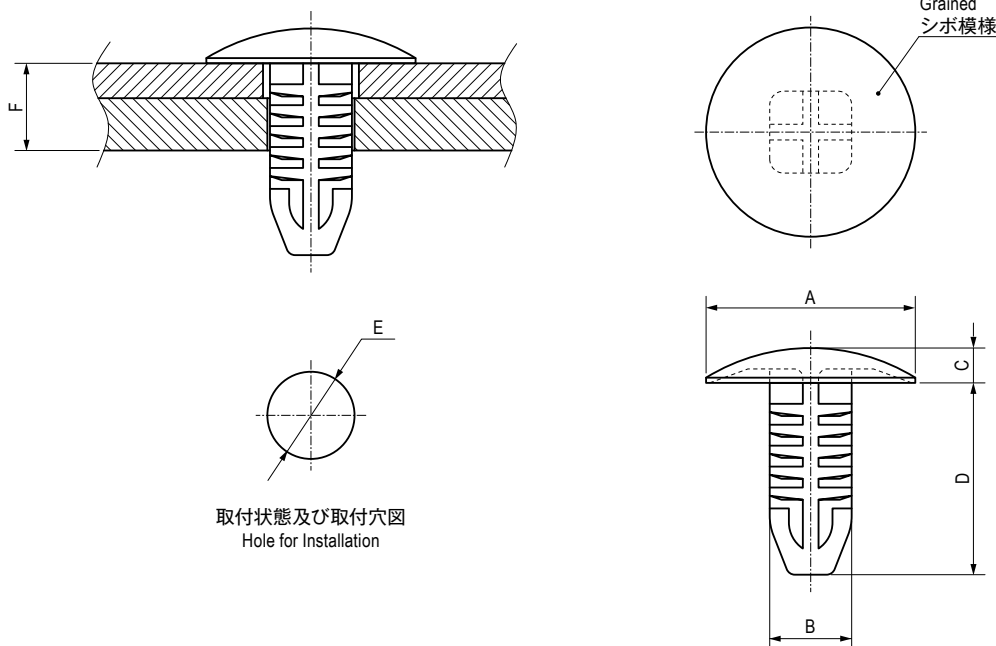

Characteristic

Resin rivet for installing panel. Easy to install with wide range of installation board.

Application

Measuring instruments / Distribution boards / Distribution panels / Machine tools, etc.

Note

Not for repeatable use. Push-in Strength and Pullout Strength in this figure are at normal temperature and humidity for your reference. Since the test was made with our specification, result may be differ by material and process.

寸法・仕様表 Size List & Specification

※表中の挿入力、抜去力は本品をプレス穴のパンチ側より取り付けした場合の参考値です。

※ The push-in and pullout strength on the chart is the power when you install the clip from shear droop side.

型番 Model No.	A	B	C	D	E	F	挿入力 N (kgf) Push-in Strength N (kgf)		抜去力 N (kgf) Pullout Strength N (kgf)		自重 (g) Net Weight (g)
TL-331-1	φ12	□ 4.7 Square 4.7	2	11	φ5 ^{±0.1}	t1.2~t6	58.8 (6) 以下	Below 58.8 (6)	39.2 (4) 以上	Over 39.2 (4)	0.25
TL-331-2	φ13	□ 5.7 Square 5.7		19	φ6 ^{±0.1}	t2.3~t5.9	147 (15) 以下	Below 147 (15)	78.4 (8) 以上	Over 78.4 (8)	0.55
TL-331-3	φ18	□ 6.7 Square 6.7	2.5	20	φ7 ^{±0.1}	t2~t9	58.8 (6) 以下	Below 58.8 (6)	58.8 (6) 以上	Over 58.8 (6)	0.95
TL-331-4	φ15	□ 7.5 Square 7.5		16.8	φ8 ^{±0.2}	t3.2~t5.2	78.4 (8) 以下	Below 78.4 (8)			0.6
TL-331-5	φ16	□ 8.1 Square 8.1		12.5	φ8.5 ^{±0.1}	t1.5~t6					

特注品のご相談承ります Please contact us for custom-made.

1
ラッチ・ファスナー
Latch & Fastener

アームキャッチ
Arm Catches

キャッチ・ラッチ
Catches & Latches

ファスナー
Fasteners

錠前
Locks

キースイッチ・
ソレノイドラッチ・ロック
Key Switches & Solenoid latch/Lock

蓋止その他
Others