



TM-308 ストームケース

Storm Case



特長

パッキンにより高い防水性・防塵性がある樹脂ケースです。自動調節バルブによりケース内の気圧の調節が可能のため飛行機での輸送も可能です。

用途

通信機・計測器・OA 機器・精密機器等の持ち運び用ケース

仕様

主な試験方法 (Hardigg Industries, Inc. の資料より抜粋)

浸水試験: MIL-STD-810F, method 512.4

落下試験: FED-STD-101C, method 5007.1, Paragraph 6.3, Procedure A, Level A

衝撃試験: ATA 300, Category, "General Requirements for category and Reusable Containers"

標準品には、内装加工は施されておられません。内寸は、間口×高さの参考寸法です。実物は、底面に向け若干テーパー状になっており、角も R 状です。詳細な寸法については、お問い合わせください。

●カラーバリエーション (TM-308/TM-309 共通)

本体色は、イエロー・オリーブドラブ等を取り扱っている型番もございます。お気軽にお問い合わせください。

ご指定色によっては、納期にお時間を要す場合がございますので、予めご了承ください。

● Color Variations (both TM-308 and TM-309)

Some model Nos. have yellow and olive drab ones. Please feel free to contact us if you're interested in them. Also, it might take long for delivery depending on the color you request. We appreciate your understanding.

Characteristic

This resin case with packing has high waterproof and dust resistance. The Pressure Equalization Valve continuously allows the free passage of gases and vapors, equalizing the pressure differential between the enclosure and ambient.

Application

Carry case for such as Telecommunication devices / Measuring instruments / Office equipment / Precision machines

Specification

Main test method (Excerpt from the material of Hardigg Industries, Inc.)

Immersion Test: MIL-STD-810F, method 512.4

Free Fall Drop Test: FED-STD-101C, method 5007.1, Paragraph 6.3, Procedure A, Level A

Impact Test: ATA 300, Category I, "General Requirements for category I and II Reusable Containers" This standard product has no interior process.

Inside dimensions are for reference; The side walls of the case are tapered and have round corners.

Please feel free to contact us about the dimension in detail.

イエロー Yellow



■部品表 Parts List

部番 No.	部品名 Part Name	材質 Material	処理 Finish
1	本体 Body	HPX	黒色 Black
2	ラッチ Latch	PBT	
3	グリップ Grip	PBT/ エラストマー Elastomer	

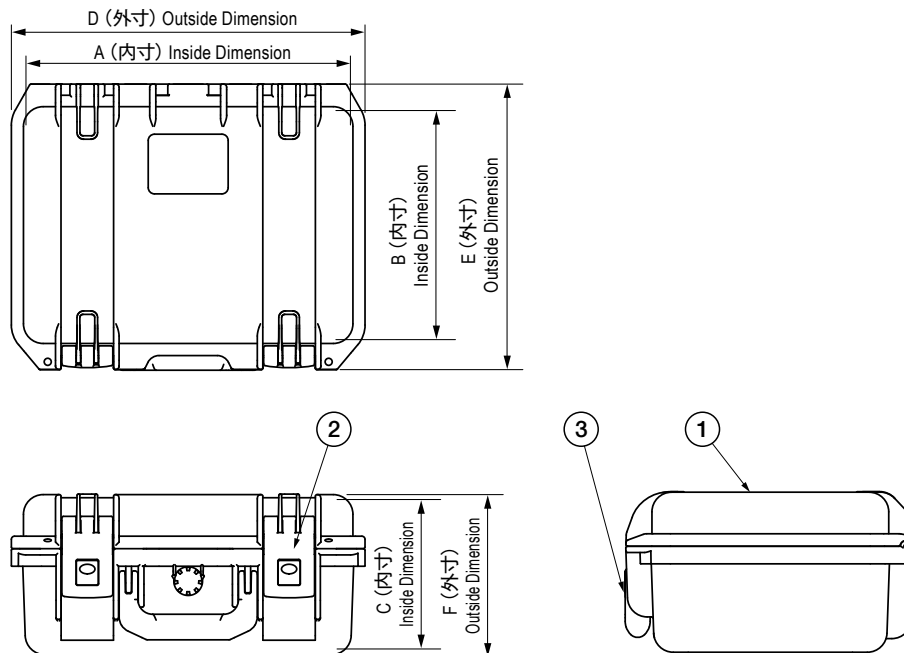

型番により部品の位置及び個数が異なります。
The positions and numbers of parts are different depending on Model No.

寸法・仕様表 Size List & Specification TM-308-2370 はラッチに鍵が付いています。 TM-308-2370 has a latch with a lock.

型番 Model No.	(内寸) A × B × C Inside Dimension A × B × C	(外寸) D × E × F Outside Dimension D × E × F	自重 (kg) Net Weight (kg)
TM-308-2050-0	241 × 191 × 108	299 × 248 × 119	1.2
TM-308-2075-0	241 × 191 × 184	299 × 248 × 195	1.5
TM-308-2100-0	330 × 233 × 152	360 × 290 × 165	1.9
TM-308-2200-0	381 × 267 × 152	411 × 323 × 168	2.2
TM-308-2300-0	432 × 297 × 157	462 × 340 × 170	2.6
TM-308-2306-0	432 × 160 × 157	462 × 213 × 170	2
TM-308-2370-0	462 × 307 × 132	508 × 373 × 147	2.6
TM-308-2400-0	457 × 330 × 170	488 × 386 × 185	3
TM-308-2450-0	457 × 330 × 210	488 × 386 × 226	3.4
TM-308-2600-0	508 × 356 × 196	538 × 406 × 211	3.9
TM-308-2700-0	559 × 432 × 203	625 × 500 × 218	5

特注品のご相談承ります Please contact us for custom-made.