



TM-CS-M

キャリセット

Positioning Level Adjuster



特長

移動機能に優れた自在キャスター構造です。レベル調節や固定がハンドル操作により、簡単に行えます。

用途

工作機器・電算機・計測機器・制御盤等

Characteristic

Excellent locomotive function. Easy to level adjusting and fixing by operating the handle.

Application

Machine tools / Computers / Measuring instruments / Control boards, etc.

部品表 Parts List

部番 No.	部品名 Part Name	材質 Material	処理 Finish	数 Quantity
1	六角ナット Hexagon Nut	S	3価クロメート Trivalent Chromate Treatment	1
2	調整ハンドル Adjuster Handle	PA	赤色 Red	1
3	フレーム Frame	FC300	Ni	1
4	車輪 Roller Shaft	PA	黒色 Black	1
5	車軸 Main Shaft	SGD	3価クロメート Trivalent Chromate Treatment	1
6	フット Foot	NBR	黒色 Black	1

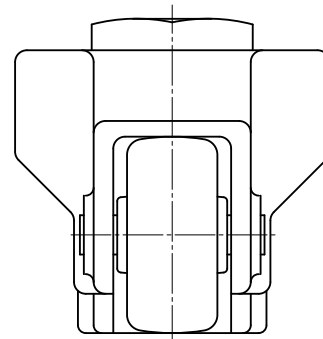
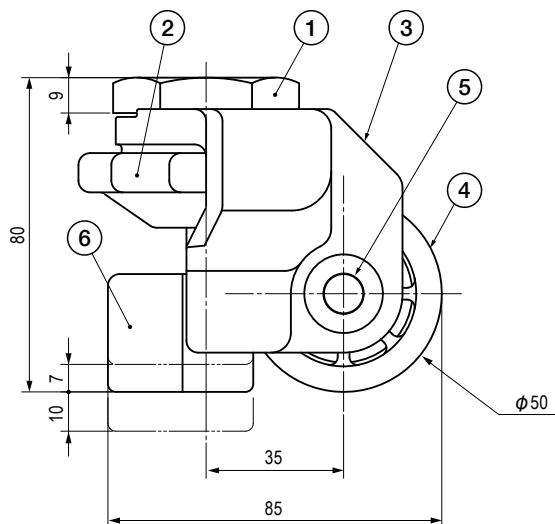
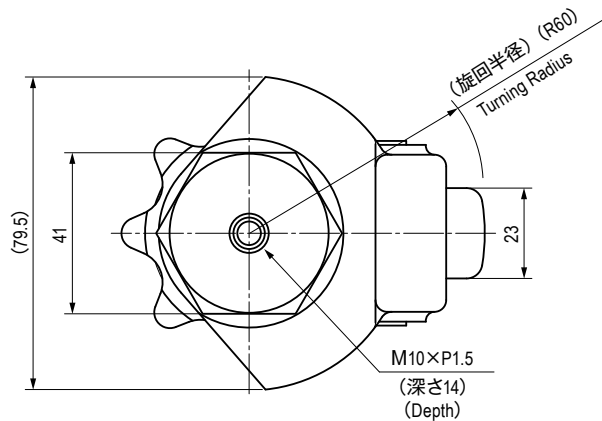

仕様 Specification

型番 Model No.	最大荷重 (kg) Maximum Load (kg)	自重 (g) Net Weight (g)
TM-CS-M	60	800

特注品のご相談承ります Please contact us for custom-made.