



TL-11G

キャッチクリップL型

Tension Latch L Style



特長

コーナー用のアームキャッチです。アーム部分には、スプリングによる締付効果もあります。

用途

計測機器・工作機械等

Characteristic

Can be installed on the corner of box. Springs help to insure tight latching.

Application

Measuring instruments / Machine tools, etc.

部品表 Parts List

部番 No.	部品名 Part Name	TL-11G-1		TL-11G-2		数 Quantity
		材質 Material	処理 Finish	材質 Material	処理 Finish	
1	レバー Lever	SPCC	—	SUS304	バレル研磨 Barrel Polishing	1
2	ベース Base					1
3	アーム(A) Arm(A)					2
4	アーム(B) Arm(B)					1
5	アーム(C) Arm(C)					1
6	シャフト Pin	SWRM	—	—	—	2
7	スプリング Spring	SWP	—	—	バレル研磨 Barrel Polishing	2
8	キーパー Keeper	SPCC	—	—	—	1

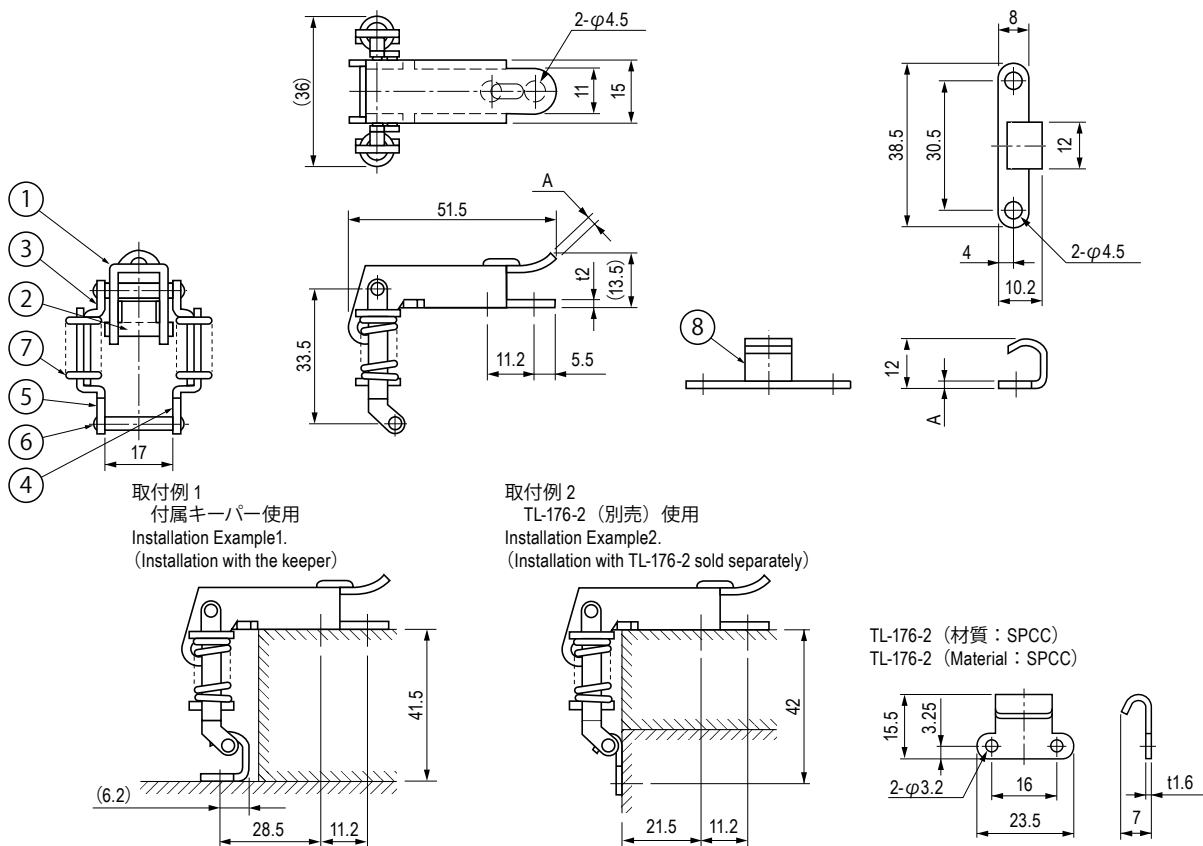

寸法・仕様表 Size List & Specification

型番 Model No.	A	締付力 N (kgf) Tightening Force N (kgf)	自重 (g) Net Weight (g)
TL-11G-1	t1.6	約 167 (17) approx.167 (17)	41.5

特注品のご相談承ります Please contact us for custom-made.